



**Bebe Stars®**

BORN TO SHINE



**BABY CARE**  
BATH-CHANGING

# user's manual

## οδηγίες χρήσης

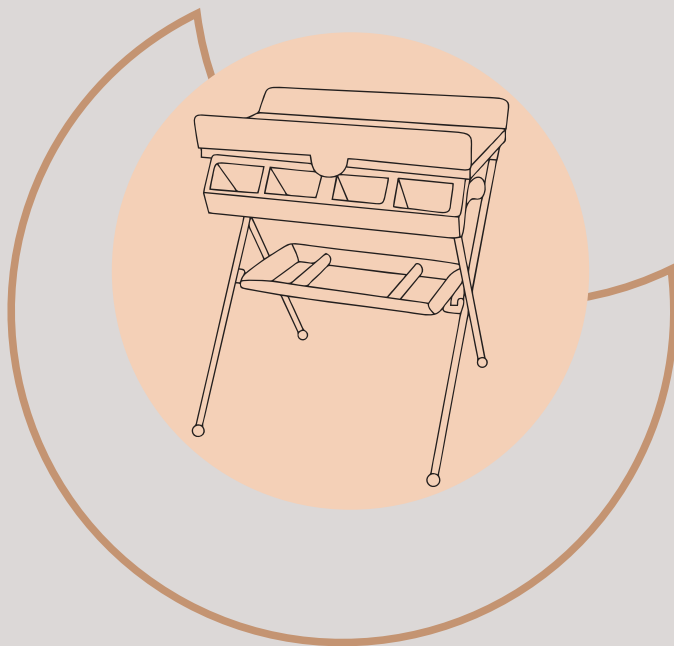

### AGE RANGE

0-12 months -  
up to 11 kgs



### STANDARDS

BS EN 12221-1,2  
EN 71

**COOLNESS**

**item: 15**

**DO NOT USE THIS PRODUCT BEFORE YOU READ AND UNDERSTAND THESE INSTRUCTIONS**  
**ΜΗΝ ΧΡΗΣΙΜΟΠΟΙΗΣΕΤΕ ΤΟ ΠΡΟΪΟΝ ΑΝ ΠΡΩΤΑ ΔΕ ΔΙΑΒΑΣΕΤΕ ΚΑΙ ΚΑΤΑΝΟΗΣΕΤΕ ΠΛΗΡΩΣ ΤΙΣ ΟΔΗΓΙΕΣ**

## Safety

**Warning:** Do not leave the child unattended.

**Warning:** To avoid drowning: Always keep child within arms' reach.

- The changer is not to be used for children over 12 months old or 11kg, whichever comes first.
- The changer must be used on a level and stable surface. Do not move the changer when in use.
- Only use the supplied changing mat. Always use the buckle to hold the mat in position.
- Never leave baby in care of children.
- Check that the water is not too warm.
- Be aware of the risk of open fires and other sources of strong heat, such as electric bar fires, gas fires, etc. in the near vicinity of the changer. Keep the drainage hose out of reach and children.
- Manufactured to comply with **BS EN 12221-1,2 | EN 71**.

## CARE & MAINTENANCE

### Maintenance

Assembly fittings should always be tightened properly and must be checked regularly and retightened as necessary. If any part is missing or broken, do not use the product until the correct spare part has been obtained by the manufacturer.

### Cleaning

To clean the changer wipe it using a mild detergent and water. Never clean with abrasive, ammonia based, bleach based or spirit type cleaners. The changer must be dried thoroughly before use or storage.



**WARNING!** Never leave the child unattended

Maximum age 12 months, Maximum weight 11 kgs

## Ασφάλεια

**Προειδοποίηση:** Μην αφήνετε το παιδί χωρίς επίβλεψη.

**Προειδοποίηση:** Για να αποφύγετε τον πνιγμό: Κρατάτε πάντα το παιδί σας κοντά στα χέρια σας.

- Η αλλαξιέρα δεν πρέπει να χρησιμοποιείται για παιδιά άνω των 12 μηνών ή 11 κιλά, όποιο από τα δύο συμβεί πρώτο.
- Η αλλαξιέρα πρέπει να χρησιμοποιείται σε επίπεδη και σταθερή επιφάνεια. Μην μετακινείτε την αλλαξιέρα κατά τη χρήση.
- Χρησιμοποιείτε μόνο την παρεχόμενη αλλαξιέρα. Χρησιμοποιείτε πάντα την πόρπη για να την κρατάτε στη θέση της.
- Μην αφήνετε ποτέ το μωρό σας στη φροντίδα των παιδιών.
- Βεβαιωθείτε ότι το νερό δεν είναι πολύ ζεστό.
- Να γνωρίζετε τον κίνδυνο πυρκαγιών και άλλων πηγών θερμότητας όταν βρίσκονται σε κοντινή απόσταση από την αλλαξιέρα.
- Κρατήστε το σωλήνα αποχέτευσης μακριά από παιδιά.
- Το προϊόν κατασκευάστηκε με ευρωπαϊκές προδιαγραφές **BS EN 12221-1,2 | EN 71.**

## ΣΥΝΤΗΡΗΣΗ & ΚΑΘΑΡΙΣΜΟΣ

### Συντήρηση

Τα εξαρτήματα συναρμολόγησης πρέπει πάντα να σφίγγονται σωστά και να ελέγχονται τακτικά. Εάν κάποιο ανταλλακτικό λείπει ή σπάσει, μην χρησιμοποιείτε το προϊόν έως ότου ληφθεί το σωστό ανταλλακτικό από τον κατασκευαστή.

### Φροντίδα

Για να καθαρίσετε την αλλαξιέρα, σκουπίστε την χρησιμοποιώντας ένα ήπιο απορρυπαντικό και νερό. Ποτέ μην καθαρίζετε με λειαντικά, με βάση την αμμωνία, με βάση λευκαντικά ή αλκοολούχα καθαριστικά. Η αλλαξιέρα πρέπει να στεγνώσει καλά πριν από τη χρήση ή την αποθήκευση.



**ΠΡΟΕΙΔΟΠΟΙΗΣΗ!** Μην αφήνετε ποτέ το παιδί χωρίς επίτηρηση

Μέγιστη ηλικία 12 μήνες, μέγιστο βάρος 11 kg

## Безопасност

**Внимание:** Не оставяйте детето без надзор.

**Предупреждение:** За да избегнете удавяне: Винаги дръжте детето на една ръка разстояние.

Чейнджърът не трябва да се използва за деца над 12 месеца или над 11 кг, което от двете настъпи първо.

Чейнджърът трябва да се използва на равна и стабилна повърхност. Не местете чейнджъра, когато го използвате. Използвайте само предоставената подложка за повиване.

Винаги използвайте катарамата, за да държите постелката на място.

Никога не оставяйте бебето на грижите на децата.

Проверете дали водата не е прекалено топла.

Бъдете наясно с риска от открит огън и други източници на силна топлина, като електрически пожари, газови пожари и т.н. в близост до чейнджъра. Дръжте дренажния маркуч далеч от деца.

Произведен в съответствие с **BS EN 12221-1,2 | EN 71.**

## ГРИЖИ И ПОДДРЪЖКА

### Поддръжка

Монтажните фитинги трябва винаги да се затягат правилно и трябва да се проверяват редовно и да се затягат отново, ако е необходимо. Ако някоя част липсва или е счупена, не използвайте продукта, докато правилната резервна част не бъде получена от производителя.

### Почистване

За да почистите чейнджъра, избършете го с мек почистващ препарат и вода. Никога не почиствайте с абразивни препарати, почистващи препарати на основата на амоняк, белина или алкохол. Чейнджърът трябва да се изсуши добре преди употреба или съхранение.



**ВНИМАНИЕ!** Никога не оставяйте детето без надзор

Максимална възраст 12 месеца, максимално тегло 11 кг

## Сигурност

**Упозорење:** Не остављајте дете без надзора.

**Упозорење:** Да бисте избегли утапање: Увек држите дете на дохват руке.

Мењач се не сме користити за децу старију од 12 месеци или 11 кг, шта год наступи пре.

Мењач се мора користити на равној и стабилној површини. Не померајте мењач када је у употреби.

Користите само испоручену простирку за превијање. Увек користите копчу да држите простирку на месту.

Никада не остављајте бебу на чување деце.

Проверите да вода није превише топла.

Будите свесни ризика од отвореног пожара и других извора јаке топлоте, као што су пожар на електричним шипкама, пожар на гас, итд. у непосредној близини измењивача. Дренажно црево држите ван домашаја деце.

Произведено у складу са **BS EN 12221-1,2 | EN 71.**

## НЕГА И ОДРЖАВАЊЕ

### Одржавање

Монтажни спојеви увек треба да буду правилно затегнути и морају се редовно проверавати и по потреби поново затезати. Ако неки део недостаје или је покварен, немојте користити производ док произвођач не набави одговарајући резервни део.









### Чишћење

Да бисте очистили мењач, обришите га благим детерџентом и водом. Никада не чистите абразивним средствима, средствима за чишћење на бази амонијака, избелјивача или у облику духа. Мењач мора бити добро осушен пре употребе или складиштења.

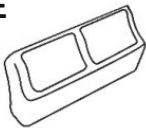

**УПОЗОРЕЊЕ!** Никада не остављајте дете без надзора

Максимална старост 12 месеци, максимална тежина 11 кг

<b>A</b>  x1	<b>B</b>  x4	<b>C</b>  x1	<b>D</b>  x1
<b>E</b>  x2	<b>F</b>  x2	<b>G</b>  x4	<b>H</b>  x1
<b>I</b>  x1			

Final assembled product

Τελικό προϊόν συναρμολογημένο

Окончателно сглобен продукт

Κοначни састављени производ



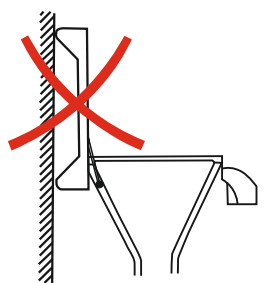
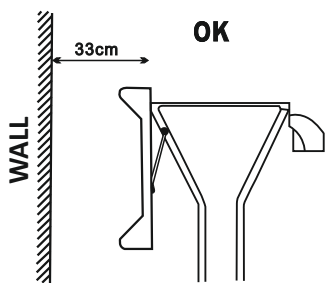
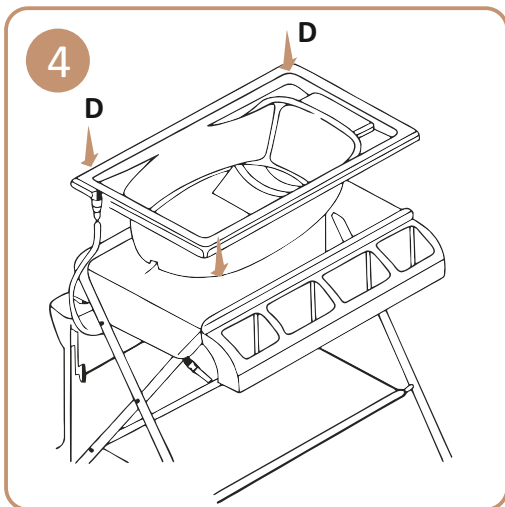
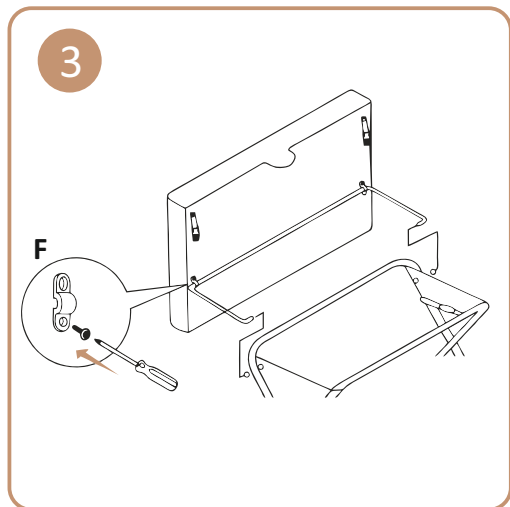
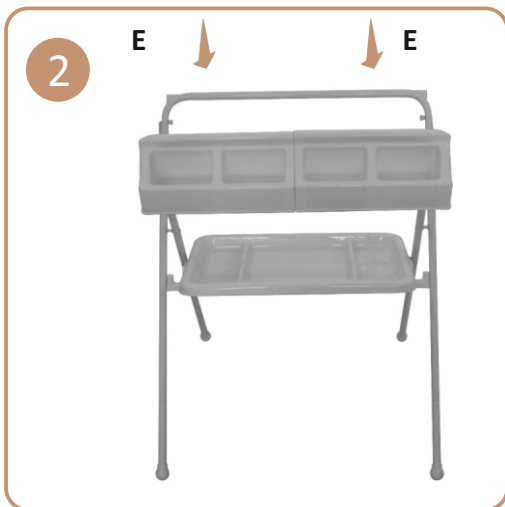
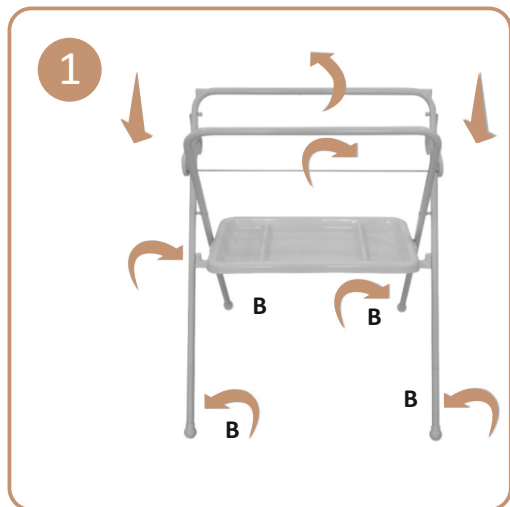

LET'S START A NEW  
JOURNEY TOGETHER!

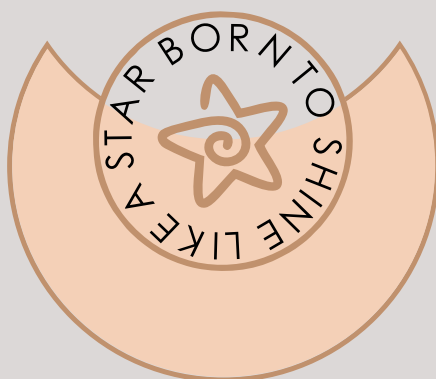



Thank you for choosing Bebe Stars products

Ευχαριστούμε για την προτίμηση σας  
στα παιδικά προϊόντα Bebe Stars

SCAN ME



FOLLOW US

-  bebestarsbygilis
-  @bebe.stars
-  bebestarsbygilis

ADDRESS

G. Gkilis & SIA OE  
2nd Km N. Moudania-Sithonia Str.  
PO: 63200 N. Moudania Greece  
T.: +3023730-23585  
[www.bebestars.gr](http://www.bebestars.gr)