



Bebe Stars®

BORN TO SHINE



MOVING
Modular system

user's manual

οδηγίες χρήσης

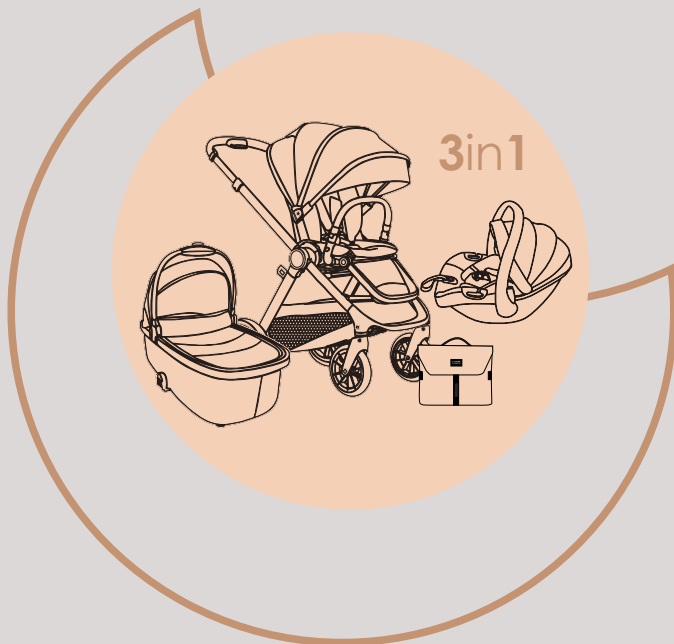

AUTO
folding



SINGLE
HAND
operation



AGE RANGE

Stroller: 0-48 months or up to 22 kg
Car seat 40-83cm or 13kgs
Carry cot: up to 9kgs



STANDARDS

EN 1888-1,2:2018 +A1:2022
ECE R129/03
EN 1466:2014+AC:2015

ONYX

item: 340

DO NOT USE THIS PRODUCT BEFORE YOU READ AND UNDERSTAND THESE INSTRUCTIONS
ΜΗΝ ΧΡΗΣΙΜΟΠΟΙΗΣΕΤΕ ΤΟ ΠΡΟΪΟΝ ΑΝ ΠΡΩΤΑ ΔΕ ΔΙΑΒΑΣΕΤΕ ΚΑΙ ΚΑΤΑΝΟΗΣΕΤΕ ΠΛΗΡΩΣ ΤΙΣ ΟΔΗΓΙΕΣ

(EN) SAFETY WARNINGS.....	4-5
(GR) ΠΡΟΕΙΔΟΠΟΙΗΣΕΙΣ ΑΣΦΑΛΕΙΑΣ.....	6-7
(BG) ПРЕДУПРЕЖДЕНИЯ ЗА БЕЗОПАСНОСТ.....	8-9
(RS) БЕЗБЕДНОСНА УПОЗОРЕЊА.....	10-11

PARTS LIST | ΛΙΣΤΑ ΕΞΑΡΤΗΜΑΤΩΝ | СПИСЪК С ЧАСТИ | ЛИСТА ДЕЛОВА

(EN).....	12
(GR).....	12
(BG).....	13
(RS).....	13

USER INSTRUCTIONS | ΟΔΗΓΙΕΣ ΧΡΗΣΤΗ | ИНСТРУКЦИИ ЗА ПОТРЕБИТЕЛ | УПУТСТВО ЗА КОРИСНИКА.....

.....	14-19
(EN).....	20-22
(GR).....	23-26
(BG).....	26-29
(RS).....	29-32

CARE & MAINTENANCE | ΣΥΝΤΗΡΗΣΗ & ΚΑΘΑΡΙΣΜΟΣ | ГРИЖИ И ПОДДРЪЖКА | НЕГА И ОДРЖАВАЊЕ

(EN).....	33
(GR).....	33
(BG).....	34
(RS).....	34

IMPORTANT - READ CAREFULLY AND KEEP FOR FUTURE REFERENCE.

Dear customers,

Thank you for purchasing a Bebe Stars product. Our products are designed for the safety and comfort of your child. The stroller is an ideal solution for those who appreciate quality, modernization and functionality. The product meets the requirements of the safety standards: **EN 1888-1,2:2018+A1:2020 | ECE R129/03 | EN 1466:2014+AC:2015.**

WARNINGS!

- This product must be assembled by an adult.
- Dispose of or recycle plastic bags after assembly.
- Never leave your child unattended.
- Make sure all locking devices are connected before each use.
- To avoid possible injury, make sure your child is removed when opening or closing the product.
- Do not allow children to play with this product.
- Always use the 5-point harness system.
- Before use, check that the devices that fasten to the stroller frame, such as the stroller seat, the carry cot or the car seat, are properly secured.
- Do not use this stroller if any parts are broken, torn or missing.
- This product is not suitable for running or skating.
- The product is designed to carry one child at a time.
- The maximum loading weight for the basket is 3 kg.
- To prevent tipping do not hang any bags or other objects on the stroller's handle.
- Pay special attention when going up or down the stroller on the sidewalk or stairs, it is better to do it by pulling from behind.
- Always activate the brakes when you want to place or remove the child from the stroller and when it is parked.
- Do not place the product near fire stoves or other strong heat sources, such as electric heaters, gas stoves, halogen, etc.



WARNING !!!

Never leave your child unattended!

- Avoid hot liquids, power cords and other potential hazards that may be within reach of a child.
- Prolonged exposure to strong sun and / or rain can cause changes in color, materials and fabrics.
- Never place the stroller near stairs or ladders.
- Use only spare parts and accessories supplied or recommended by the manufacturer.

The following applies to the stroller:

- Always use the 5-point harness system.
- The product is intended for children aged from birth up to 48 months or up to 22 kg (whichever comes first).
- Do not insert an extra mattress or pillow other than the one that comes with the product (maximum thickness 10mm).

The following applies to the carry cot:

- This product is suitable for a child who can not sit without help, rolls and can not stand up alone, nor stand on it's knees.
- Maximum child weight is up to 9 kg.
- The carry cot is not to be used to carry the child in the car.
- Use this product only on a stable, horizontal and dry surface.

The following applies to the car seat:

- The product is intended for children from birth up to 13 kg with height 40-83cm (whichever comes first).
- If the seat is used together with the stroller, it does not replace a cot or a bed. To sleep, place the child in the baby carrier, on the bed or in the crib.

ΣΗΜΑΝΤΙΚΟ - ΔΙΑΒΑΣΤΕ ΠΡΟΣΕΚΤΙΚΑ ΚΑΙ ΚΡΑΤΗΣΤΕ ΓΙΑ ΜΕΛΛΟΝΤΙΚΗ ΑΝΑΦΟΡΑ.

Αγαπητοί πελάτες,

Σας ευχαριστούμε για την αγορά ενός προϊόντος Bebe Stars. Τα προϊόντα μας είναι σχεδιασμένα για την ασφάλεια και την άνεση του παιδιού σας. Το καρότσι είναι μια ιδανική λύση για όσους εκτιμούν την ποιότητα, τον εκσυγχρονισμό και τη λειτουργικότητα. Το προϊόν ανταποκρίνεται στις απαιτήσεις των προτύπων ασφαλείας: **EN 1888-1,2:2018+A1:2020 | ECE R129/03 | EN 1466:2014+AC:2015.**

ΠΡΟΕΙΔΟΠΟΙΗΣΕΙΣ!

- Το προϊόν πρέπει να συναρμολογηθεί από ενήλικα.
- Απορρίψτε ή ανακυκλώστε τις πλαστικές σακούλες μετά τη συναρμολόγηση.
- Μην αφήνετε ποτέ το παιδί σας χωρίς επιτήρηση.
- Βεβαιωθείτε ότι όλες οι συσκευές κλειδώματος είναι συνδεδεμένες πριν από κάθε χρήση.
- Για να αποφύγετε πιθανούς τραυματισμούς, βεβαιωθείτε ότι το παιδί σας έχει απομακρυνθεί όταν ανοίγετε ή κλείνετε το προϊόν.
- Μην επιτρέπετε στα παιδιά να παίζουν με αυτό το προϊόν.
- Να χρησιμοποιείτε πάντα το σύστημα πρόσδεσης 5 σημείων.
- Πριν από κάθε χρήση, ελέγξτε εάν οι συσκευές που κουμπώνουν πάνω στον σκελετό του καροτσιού, όπως η θέση του καροτσιού, το port bebe ή το κάθισμα του αυτοκινήτου είναι σωστά ασφαλισμένες.
- Μην χρησιμοποιείτε αυτό το καρότσι εάν κάποια εξαρτήματα είναι σπασμένα, σκισμένα ή λείπουν.
- Αυτό το προϊόν δεν είναι κατάλληλο για τρέξιμο ή πατινάζ.
- Το προϊόν έχει σχεδιαστεί για να μεταφέρει ένα παιδί κάθε φορά.
- Το μέγιστο βάρος φόρτωσης για το καλάθι είναι 3 κιλά.
- Για να αποφύγετε την ανατροπή μην κρεμάτε τσάντες ή άλλα αντικείμενα στη λαβή του καροτσιού.
- Δώστε ιδιαίτερη προσοχή όταν ανεβαίνετε ή κατεβαίνετε με το καρότσι στο πεζοδρόμιο ή σκάλες, είναι καλύτερο να το κάνετε τραβώντας από πίσω.



WARNING !!!

Ποτέ μην αφήνετε το παιδί σας χωρίς επιτήρηση!

- Να ενεργοποιείτε πάντοτε τα φρένα όταν θέλετε να τοποθετήσετε ή να αφαιρέσετε το παιδί από το καρότσι και όταν είναι παρκαρισμένο.
- Μην τοποθετείτε το προϊόν κοντά σε εστίες φωτιάς ή άλλων πηγών ισχυρής θερμότητας, όπως ηλεκτρικά καλοριφέρ, εστίες αερίου, αλογόνου κα.
- Αποφύγετε τα ζεστά υγρά, τα καλώδια τροφοδοσίας και άλλους πιθανούς κινδύνους που μπορεί να βρεθούν στην εμβέλεια ενός παιδιού.
- Η παρατεταμένη έκθεση στον δυνατό ήλιο ή/και βροχή μπορεί να προκαλέσει αλλαγές στο χρώμα, στα υλικά και στα υφάσματα.
- Μην τοποθετείτε ποτέ το καρότσι κοντά σε σκαλοπάτια ή σκάλες.
- Χρησιμοποιείτε μόνο ανταλλακτικά και εξαρτήματα που παρέχονται ή συνιστώνται από τον κατασκευαστή.

Τα ακόλουθα ισχύουν για το καρότσι:

- Χρησιμοποιείτε πάντα το σύστημα πρόσδεσης 5 σημείων.
- Το προϊόν προορίζεται για παιδιά ηλικίας από τη γέννηση τους μέχρι 48 μηνών ή έως 22 κιλά (όποιο έρθει πρώτο).
- Μην εισάγετε επιπλέον στρώμα ή μαξιλάρι εκτός από εκείνο που συνοδεύει το προϊόν (μέγιστο πάχος 10mm).

Τα ακόλουθα ισχύουν για το port bebe:

- Αυτό το προϊόν, είναι κατάλληλο για ένα παιδί που δεν μπορεί να καθίσει χωρίς βοήθεια, κυλιέται και δεν μπορεί να σηκωθεί μόνο του, ούτε να σταθεί στα γόνατα.
- Μέγιστο βάρος παιδιού είναι έως 9 κιλά.
- Το port bebe δεν είναι ασφαλές για τη μεταφορά του παιδιού σε αυτοκίνητο.
- Να χρησιμοποιείτε αυτό το προϊόν μόνο σε σταθερή, οριζόντια και στεγνή επιφάνεια.

Τα παρακάτω ισχύουν για το κάθισμα του αυτοκινήτου:

- Το προϊόν προορίζεται για παιδιά από τη γέννηση έως 13 κιλά με ύψος 40-83cm.
- Εάν το κάθισμα χρησιμοποιείται μαζί με το καρότσι, δεν αντικαθιστά μια κούνια ή ένα κρεβάτι. Για ύπνο, τοποθετήστε το παιδί στο port bebe, στο κρεβάτι ή στην κούνια.

ВАЖНО - ПРОЧЕТЕТЕ ВНИМАТЕЛНО И ЗАПАЗЕТЕ ЗА БЪДЕЩИ СПРАВКИ

Уважаеми клиенти,

Благодарим ви, че закупихте продукт на Bebe Stars. Нашите продукти са предназначени за безопасността и комфорта на вашето дете. Количката е идеално решение за тези, които ценят качеството, модернизацията и функционалността. Продуктът отговаря на изискванията на стандартите за безопасност: **EN 1888-1,2:2018+A1:2020 | ECE R129/03 | EN 1466:2014+AC:2015.**

ПРЕДУПРЕЖДЕНИЯ!

- Този продукт трябва да се сглобява от възрастен.
- Изхвърлете или рециклирайте пластмасовите торбички след сглобяването.
- Никога не оставяйте детето си без надзор.
- Уверете се, че всички заключващи устройства са свързани преди всяка употреба.
- За да избегнете възможно нараняване, уверете се, че детето ви е отстранено, когато отваряте или затваряте продукта.
- Не позволявайте на деца да си играят с този продукт.
- Винаги използвайте 5-точковата система на коланите.
- Преди употреба проверете дали устройствата, които се закрепват към рамката на количката, като седалката на количката, кошчето или столчето за кола, са добре закрепени.
- Не използвайте тази количка, ако някои части са счупени, скъсани или липсват.
- Този продукт не е подходящ за бягане или кънки.
- Продуктът е предназначен за носене на едно дете наведнъж.
- Максималното тегло на зареждане на коша е 3 кг.
- За да предотвратите преобръщане, не окачвайте чанти или други предмети на дръжката на количката.



ВНИМАНИЕ !!!

Никога не оставяйте детето си без надзор!

- Обърнете специално внимание, когато се качвате или слизате с количката по тротоар или стълби, по-добре е да го правите с дърпане отзад.
- Винаги активирайте спирачките, когато искате да поставите или свалите детето от количката и когато тя е паркирана.
- Не поставяйте продукта близо до печки или други силни източници на топлина, като електрически нагреватели, газови печки, халогенни печки и др.
- Избягвайте горещи течности, захранващи кабели и други потенциални опасности, които могат да бъдат в обсега на дете.
- Продължителното излагане на силно слънце и/или дъжд може да причини промени в цвета, материалите и тъканите.
- Никога не поставяйте количката близо до стълби или стълби.
- Използвайте само резервни части и аксесоари, доставени или препоръчани от производителя.

За количката важи следното:

- Винаги използвайте 5-точковата система на коланите.
- Продуктът е предназначен за деца на възраст от раждането до 48 месеца или 22 кг (което от двете настъпи първо).
- Не поставяйте допълнителен матрак или възглавница, различни от тези, които се доставят с продукта (максимална дебелина 10 mm).

Следното се отнася за кошарата за носене:

- Този продукт е подходящ за дете, което не може да седи без помощ, да се търкаля и не може да се изправи само, нито да стои на колене.
- Максимално тегло на детето е до 9 кг.
- Кошарата не трябва да се използва за превозване на детето в колата.
- Използвайте този продукт само върху стабилна, хоризонтална и суха повърхност.

Следното се отнася за столчето за кола:

- Продуктът е предназначен за деца от раждането до 13 кг с ръст 40-83 см (което от двете настъпи първо).
- Ако седалката се използва заедно с количката, тя не замества кошара или легло. За да спи, поставете детето в коша, на леглото или в крватчето.

ВАЖНО - ПРОЧИТАЈТЕ ПАЖЉИВО И ЧУВАЈТЕ ЗА БУДУЋЕ РЕФЕРЕНЦЕ.

Дпаги потрошачи,

Хвала вам што сте купили Бебе Старс производ. Наши производи су дизајнирани за безбедност и удобност вашег детета. Колица су идеално решење за оне који цене квалитет, модернизацију и функционалност. Производ испуњава захтеве безбедносних стандарда:

EN 1888-1,2:2018+A1:2020 | ECE P129/03 | EN 1466:2014+AC:2015.

УПОЗОРЕЊА!

- Овај производ мора саставити одрасла особа.
- Одложите или рециклирајте пластичне кесе након склапања.
- Никада не остављајте дете без надзора.
- Уверите се да су сви уређаји за закључавање повезани пре сваке употребе.
- Да бисте избегли могуће повреде, уверите се да је ваше дете уклоњено када отворате или затворате производ.
- Не дозволите деци да се играју са овим производом.
- Увек користите систем појасева са 5 тачака.
- Пре употребе проверите да ли су уређаји који се причвршћују на рам колица, као што су седиште за колица, колица за ношење или ауто седиште, правилно причвршћени.
- Немојте користити ова колица ако су неки делови поломљени, поцепани или недостају.
- Овај производ није погодан за трчање или клизање.
- Производ је дизајниран да носи једно по једно дете.
- Максимална тежина утовара за корпу је 3 кг.
- Да бисте спречили превртање, не качите торбе или друге предмете на ручку колица.
- Обратите посебну пажњу када се пењете или спуштате колицима по тротоару или степеницама, боље је то учинити повлачењем отпозади.



УПОЗОРЕЊЕ !!!

Никада не остављајте своје дете без надзора!

- Увек активирајте кочнице када желите да ставите или извадите дете из колица и када је паркирано.
- Не постављајте производ близу пећи за ватру или других јаких извора топлоте, као што су електрични грејачи, гасне пећи, халогене итд.
- Избегавајте вруће течности, каблове за напајање и друге потенцијалне опасности које могу бити на дохват руке детета.
- Дуготрајно излагање јаком сунцу и/или киши може изазвати промене у боји, материјалима и тканинама.
- Никада не постављајте колица близу степеница или мердевина.
- Користите само резервне делове и прибор које испоручује или препоручује произвођач.

За колица важи следеће:

- Увек користите систем појасева у 5 тачака.
- Производ је намењен деци узраста од рођења до 48 месеци или 22 кг (шта пре наступи).
- Немојте уметати додатни душек или јастук осим оног који долази са производом (максимална дебљина 10 мм).

Следеће се односи на креветић за ношење:

- Овај производ је погодан за дете које не може да седи без помоћи, котрља се и не може да стоји само, нити да стоји на коленима.
- Максимална тежина детета је до 9 кг.
- Носилац се не сме користити за ношење детета у колима.- Користите овај производ само на стабилној, хоризонталној и сувој површини.

За ауто седиште важи следеће:

- Производ је намењен деци од рођења до 13 кг висине 40-83цм (шта год наступи пре).
- Ако се седиште користи заједно са колицима, оно не замењује креветац или кревет. Да бисте спавали, ставите дете у носилку за бебе, на кревет или у креветац.

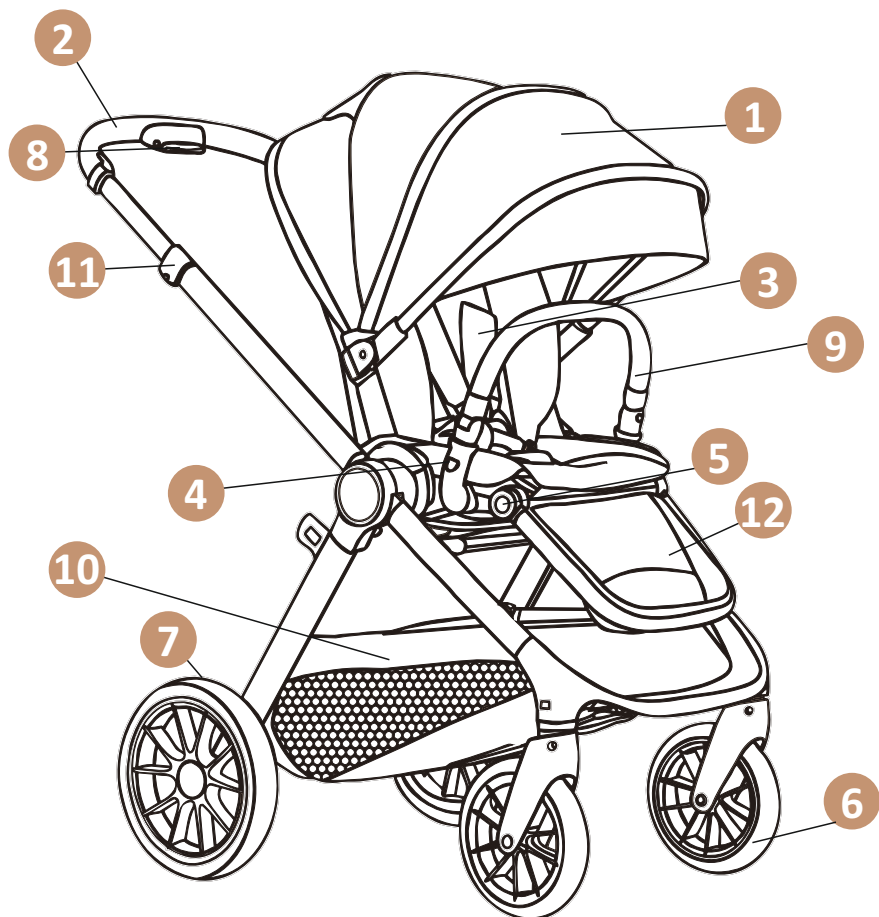

EN

1. Canopy
2. Handle bar
3. Shoulder pad with harness
4. Bumper bar removal button
5. Footrest adjustment button
6. Front wheels
7. Rear wheels
8. Handlebar height adjustment button
9. Bumper bar
10. Storage Basket
11. Folding buttons (without seat unit)
12. Footrest

GR

1. Τέντα
2. Χειρολαβή γονέα
3. Μαλακά μέρη ζώνης με ζώνες
4. Κουμπί απελευθέρωσης μπάρας προστασίας
5. Κουμπί ρύθμισης υποποδίου
6. Μπροστινοί τροχοί
7. Πίσω τροχοί
8. Κουμπί ρύθμισης ύψους χειρολαβής γονέα
9. Μπάρα προστασίας
10. Καλάθι αντικειμένων
11. Κουμπί αναδίπλωσης καροτσιού (χωρίς κάθισμα)
12. Υποπόδιο

BG

1. Сенник
2. Дръжка
3. Подложка за рамо с колан
4. Бутон за премахване на бронята
5. Бутон за регулиране на поставката за крачета
6. Предни колела
7. Задни колела
8. Височина на кормилото бутон за настройка
9. Предна броня
10. Кошница за съхранение
11. Сгъваеми бутони (без седалката)
12. Поставка за крака

RS

1. Надстрешница
2. Ручка
3. Јастучић за рамена са упртачем
4. Дугме за уклањање шипке браника
5. Дугме за подешавање ослонца за ноге
6. Предњи точкови
7. Задњи точкови
8. Висина управљача дугме за подешавање
9. Браник
10. Корпа за складиштење
11. Дугмад за склапање (без седишта)
12. Ослонац за ноге

1. STROLLER ASSEMBLY INSTRUCTIONS | ΟΔΗΓΙΕΣ ΣΥΝΑΡΜΟΛΟΓΗΣΗΣ ΚΑΡΟΤΣΙΟΥ
ИНСТРУКЦИЯ ЗА СГЛОБЯВАНЕ НА КОЛИЧКА | УПУТСТВО ЗА САСТАВЉАЊЕ КОЛИЦА

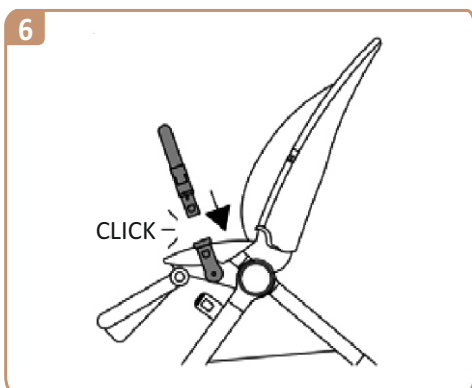
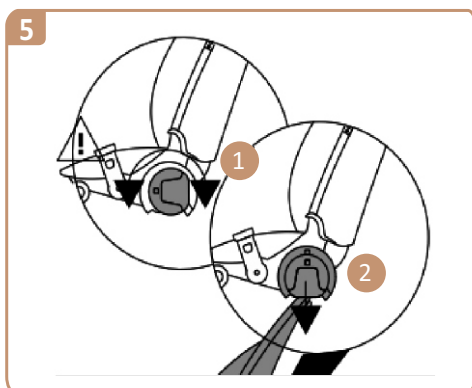
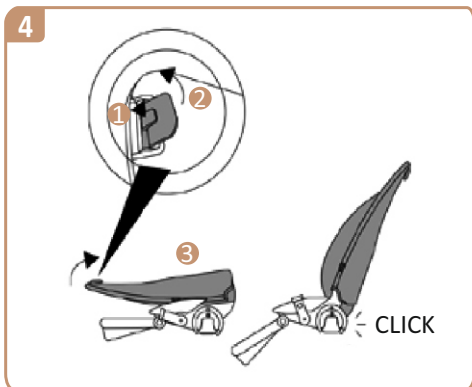
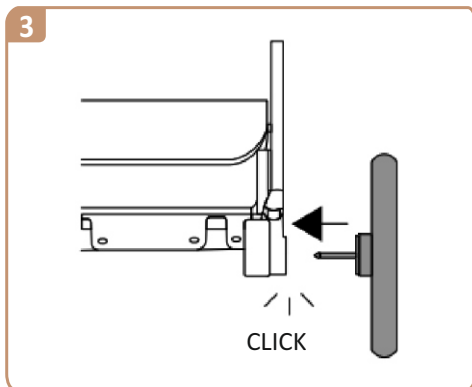
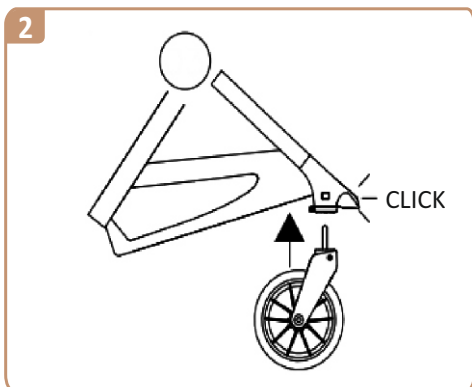
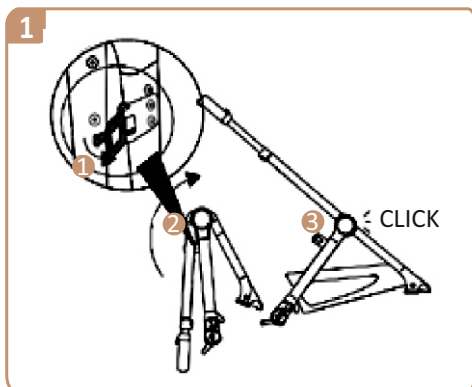

1. STROLLER ASSEMBLY INSTRUCTIONS | ΟΔΗΓΙΕΣ ΣΥΝΑΡΜΟΛΟΓΗΣΗΣ ΚΑΡΟΤΣΙΟΥ
ИНСТРУКЦИЯ ЗА СГЛОБЯВАНЕ НА КОЛИЧКА | УПУТСТВО ЗА САСТАВЉАЊЕ КОЛИЦА

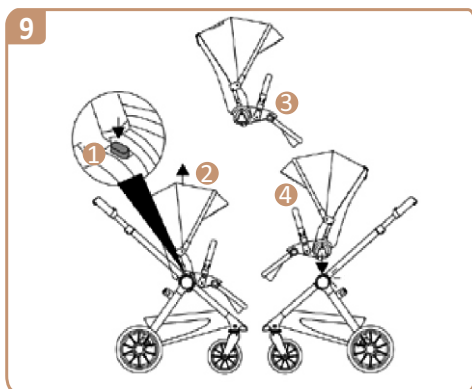
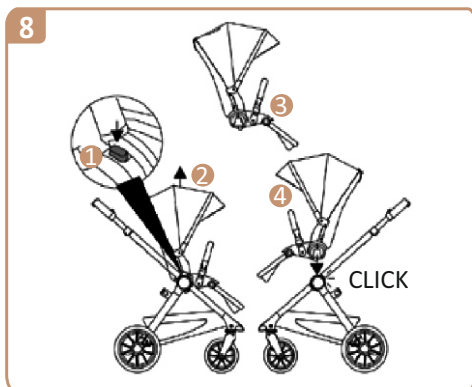
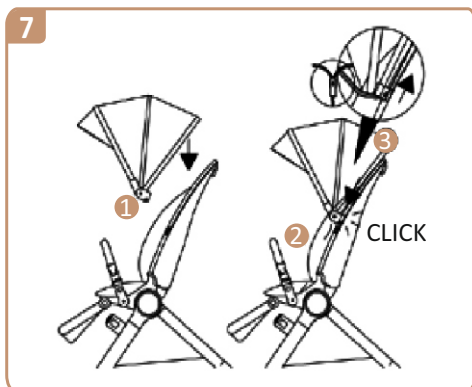

2. CARRY COT ASSEMBLY INSTRUCTIONS | ΟΔΗΓΙΕΣ ΓΙΑ ΤΟ ΠΟΡΤ ΜΠΕΜΠΕ
ИНСТРУКЦИИ ЗА СГЛОБЯВАНЕ НА КОШАЛКА | УПУТСТВО ЗА САСТАВЉАЊЕ НОШКОГ КРЕТЉАКА

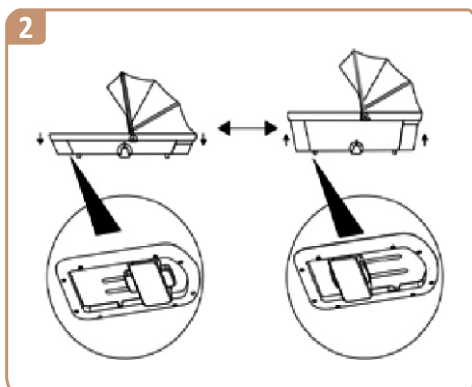
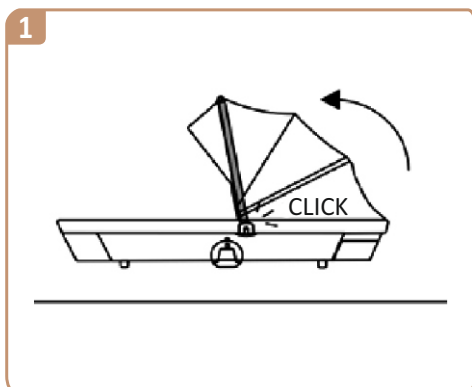

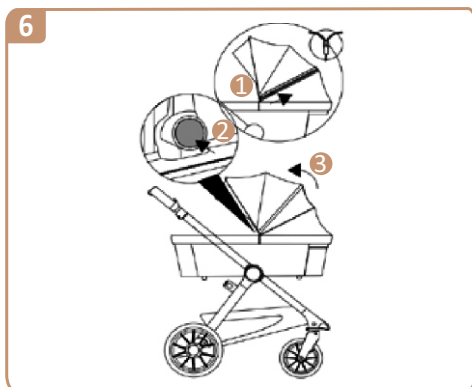
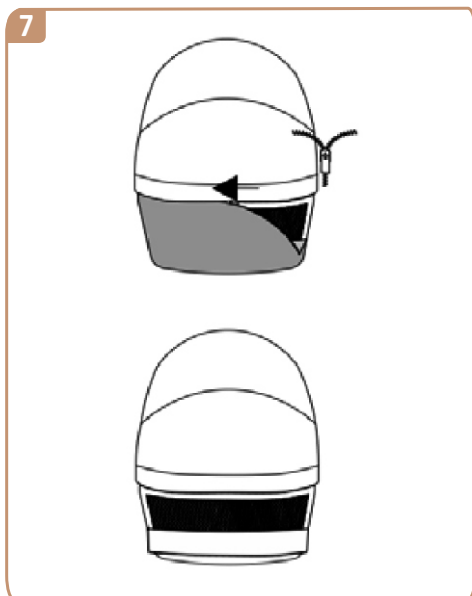
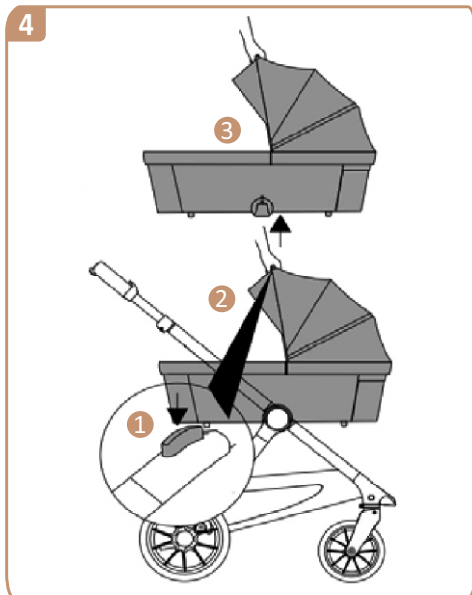
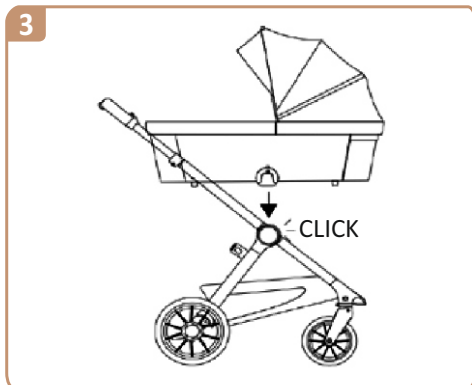

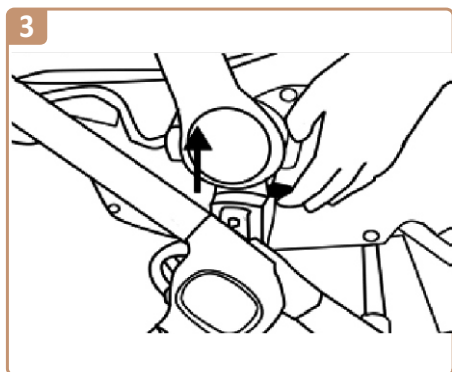
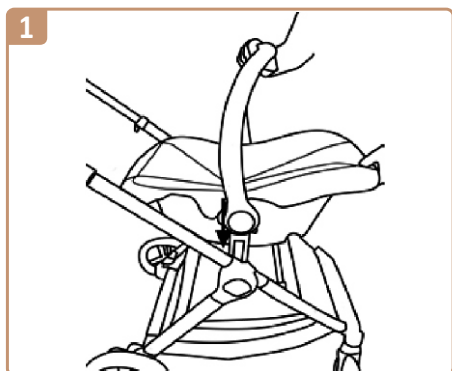

4. INSTRUCTIONS FOR USE | ΟΔΗΓΙΕΣ ΧΡΗΣΗΣ
ИНСТРУКЦИИ ЗА УПОТРЕБА | УПУТСТВО ЗА УПОТРЕБУ

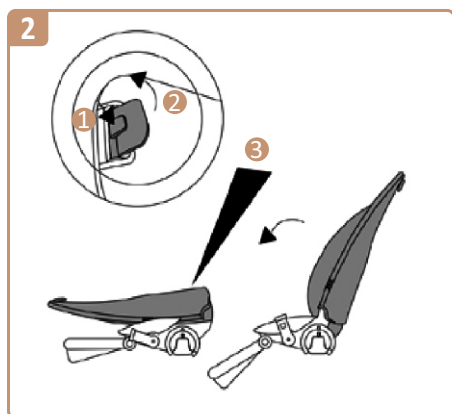
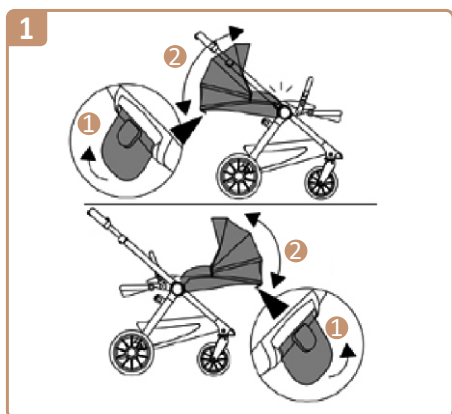

4. INSTRUCTIONS FOR USE | ΟΔΗΓΙΕΣ ΧΡΗΣΗΣ
ИНСТРУКЦИИ ЗА УПОТРЕБА | УПУТСТВО ЗА УПОТРЕБУ

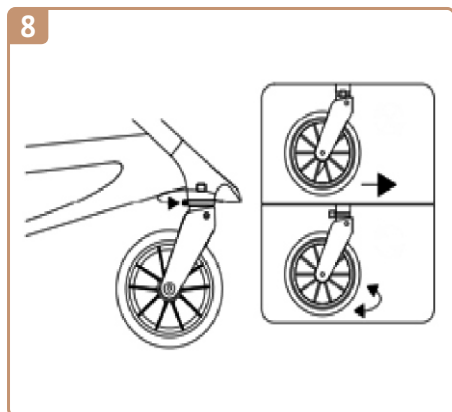
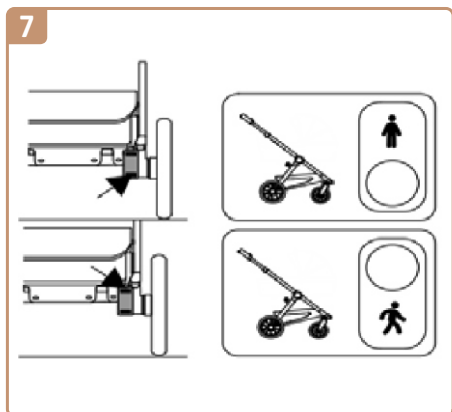
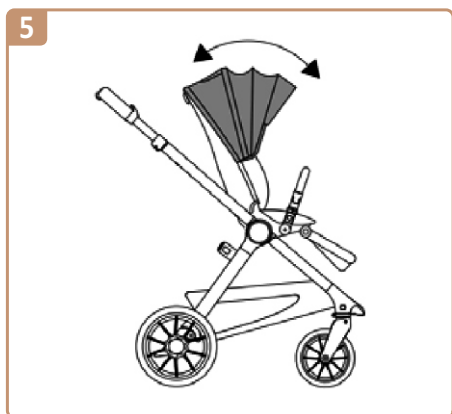
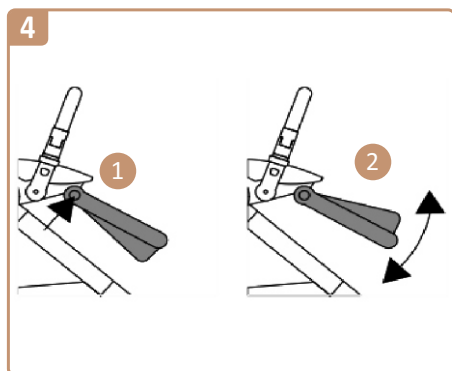
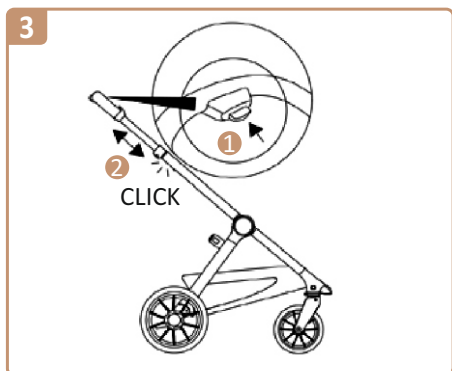

4. INSTRUCTIONS FOR USE | ΟΔΗΓΙΕΣ ΧΡΗΣΗΣ
ИНСТРУКЦИИ ЗА УПОТРЕБА | УПУТСТВО ЗА УПОТРЕБУ

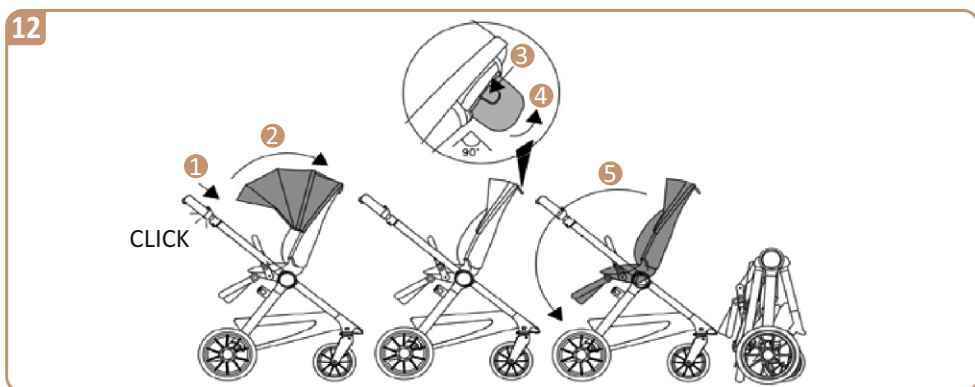
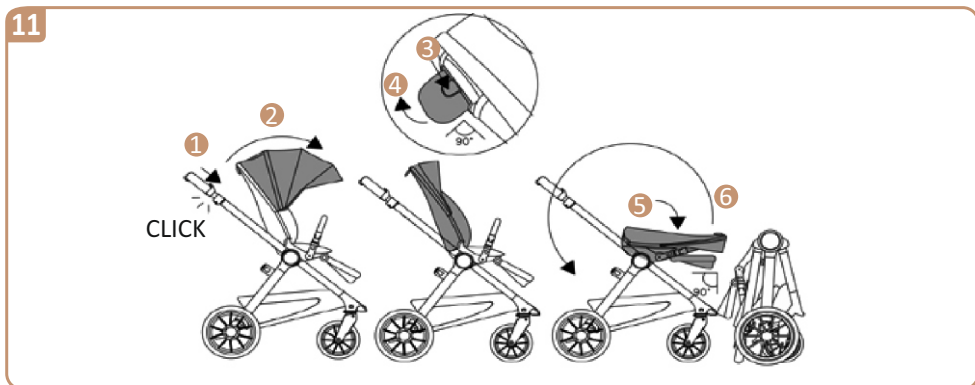
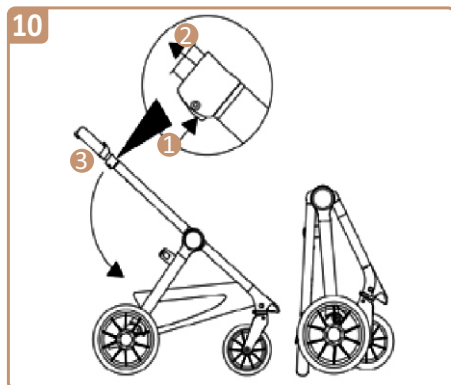
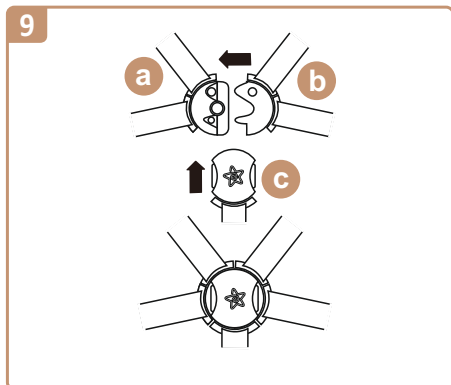

Watch more on our channel:  **YouTube**
youtube.com/bebestarsbygilis

How to open the stroller:

1.1. Open the snap fastener of the lock (1) and pull the handlebar up (2) until you hear the click sound. Then the stroller is open (3).

WARNING: When opening the stroller, ensure that any child is at a safe distance. Ensure that during these operations, the movable parts of the stroller do not come into contact with your child.

How to assembly the wheels:

1.2. Fit the front wheel unit to the stroller and lock it into position until hear the click sound. Repeat on the other side.

1.3. Fit the rear wheel to the stroller and lock it into position until hear the click sound. Repeat on the other side.

How to assembly the seat unit:

1.4. First press the adjust plastic lever to open the seat.

WARNING: Never assembly or disassembly the seat unit with the child inside it.

1.5. Then rotate the circular joints on both sides of the seat unit until you hear the click sound, with the button on both sides facing upward.

1.6. Pull up the plastic openings for the bumper bar on both sides of the seat until you hear the click sound, insert the bumper bar into the plastic openings until you hear the click sound. Make sure the bumper bar is properly secured.

1.7. Insert the canopy connectors into the attachment points on the backrest and apply even pressure to secure the connectors in place. Then zip up the canopy and backrest.

1.8. Seat unit in this stroller can be assembled facing forward and backward. To do so, position the seat unit facing forward or backward and insert it into the mounting mechanism of the stroller locks.

NOTE: Make sure the seat unit is properly assembled in the frame of the stroller.

How to remove the seat unit from the stroller:

1.9. Press the buttons on both sides of the seat and take it off from the frame.

2.1. Open the canopy until you hear the click sound, then hold the handle and apply downward force with your other hand to open the carry cot, then the carry cot is fixed.

WARNING: The carry cot can **ONLY** face backward!

Do not fold or unfold the carry cot with a child inside. Make sure the carry cot is properly assembled in the frame of the stroller before pushing the stroller.

2.2. Folding the carry cot:

- Hold the buttons below the carry cot to fold it as figure shows.

2.3. How to fix the carry cot to the stroller frame:

- Put the carry cot's connectors into the frame slots, until you hear a click sound.

2.4. How to remove the carry cot from the stroller frame:

- Press the button of the handle and at the same time take the carry cot off the frame.

2.5. How to close the canopy of the carry cot:

- Press the buttons on both sides at the same time, then push down the canopy.

2.6. Expand the canopy:

- Unzip the zipper on the middle part, press the buttons, hold its top part to expand the canopy.

2.7. Access to the ventilation window:

- Zip up the zipper as the figure shows to open the ventilation window.

3.1. Put the adaptors in the frame slots.

3.2. Then, put the car seat connectors into the adaptors. When you hear the click sound, the car seat is properly fixed.

3.3. To remove the car seat, press the buttons on both sides and take it off. Don't forget to remove the adaptors.

How to adjust the backrest of the stroller:

4.1. To change the position of the backrest, press the adjusting lever (1) and adjust the backrest to the desired position.

4.2. To fold the seat, press the button located on the adjusting lever (1) and after lift the lever of the adjusting mechanism to 90° (2). Push the backrest down to fold the seat.

4.3. How to adjust the handlebar height:

- Press the button on the handlebar (1) at the same time adjust it to the desired position (2).

4.4. How to adjust the footrest:

- Press the buttons on both sides of the footrest at the same time to lower or lift to the desired position.

How to remove and operate the canopy of the stroller:

- To remove the canopy, unzip the canopy and backrest, press locking mechanism on both sides of the seat unit and take the canopy off the frame.

4.5. To change the position of the canopy, hold its top part and adjust it to the desired position either forward or backward.

4.6. To additionally enlarge the canopy, unzip the zipper in the middle part and unfold the canopy.

- To have access to the ventilation window, just lift the ventilation cover.

4.7. How to operate the parking brake:

- Press the brake pedal with your foot to lock the rear wheels. Lift the brake pedal to unlock the rear wheels.

4.8. How to lock the front swiveling wheels:

- Turn the ring located over the front wheels to lock/unlock rotation.

4.9. How to use the safety harness:

- To fasten the 5 point safety harness system, place the (b) part of the buckle over the (a) part first, a magnet will hold both parts in place. Then place the (c) part over the other two, a magnet will hold all parts in place. To unfasten the belt, press both buttons on the buckle and it will automatically release. Adjust the height of the shoulder belts using the holes on the backrest, the straps must be on the same height as the child's shoulders. Adjust the length of the belts using the adjustment ring.

4.10. How to fold the frame (without the seat):

- Press the buttons on both sides and lift the plastic levers, then release your hand, the stroller will fold automatically until the locking mechanism of the stroller is secured in place.

NOTE: Ensure the storage basket is empty.

How to fold the frame (with the seat):

- The stroller can be folded with the seat unit assembled facing both sides. First, unlock the front wheels. Put handlebar at the lower position. Ensure the storage basket is empty.

4.11. If the seat is facing forward, fold the seat forward by pressing the backrest adjustment lever (fig.4.2), push the seat to backward and the stroller will fold automatically.

4.12. If the seat unit facing backward, fold the seat backward by pressing the backrest adjustment lever (fig.4.2), the stroller will fold automatically.

1.1. Πως να ανοίξετε το σκελετό του καροτσιού:

- Ανοίξετε το κούμπωμα της κλειδαριάς (1) και τραβήξτε προς τα πάνω τη χειρολαβή (2) μέχρι να ακούσετε ένα κλικ. Ο σκελετός του καροτσιού είναι ανοιχτός (3).

ΠΡΟΣΟΧΗ: Όταν ανοίγετε το καρότσι, βεβαιωθείτε ότι οποιοδήποτε παιδί βρίσκεται σε απόσταση ασφαλείας. Βεβαιωθείτε ότι κατά τη διάρκεια αυτών των εργασιών, τα κινητά μέρη του καροτσιού δεν έρχονται σε επαφή με το παιδί σας.

Πως να κουμπώσετε τις ρόδες:

1.2. Τοποθετήστε τον μπροστινό τροχό στο καρότσι και ασφαλίστε τον στη θέση του μέχρι να ακούσετε τον ήχο “ κλικ”. Επαναλάβετε από την άλλη πλευρά.

1.3. Τοποθετήστε τον πίσω τροχό στο καρότσι και ασφαλίστε τον στη θέση του μέχρι να ακούσετε τον ήχο “ κλικ”. Επαναλάβετε από την άλλη πλευρά.

Πως να συνδέσετε το κάθισμα:

1.4. Πρώτα πιέστε και τραβήξτε το μοχλό στην πλάτη του καθίσματος, ώστε να ανοίξετε το κάθισμα.

ΠΡΟΣΟΧΗ: Ποτέ μην συναρμολογείτε ή αποσυναρμολογείτε το κάθισμα με το παιδί μέσα.

1.5. Στη συνέχεια, περιστρέψτε τις κυκλικές ενώσεις και στις δύο πλευρές του καθίσματος μέχρι να ακούσετε τον ήχο κλικ, με το κουμπί και στις δύο πλευρές στραμμένο προς τα πάνω.

1.6. Περιστρέψτε τις πλαστικές υποδοχές της προστατευτικής μπάρας προς τα επάνω. Μετά εισάγετε την προστατευτική μπάρα στις υποδοχές μέχρι να ακούσετε τον ήχο κλικ. Βεβαιωθείτε ότι η προστατευτική μπάρα είναι σωστά ασφαλισμένη.

1.7. Εισάγετε τους συνδέσμους της τέντας στις υποδοχές που βρίσκονται στην πλάτη του καθίσματος και ασκήστε μικρή πίεση για να ασφαλίσετε τους συνδέσμους στη θέση τους. Στη συνέχεια, ενώστε τη τέντα και την πλάτη με φερμουάρ.

1.8. Το κάθισμα μπορεί να τοποθετηθεί στο καρότσι είτε με φορά προς τα εμπρός είτε προς τα πίσω. Για να το κάνετε αυτό, τοποθετήστε το κάθισμα στραμμένο προς τα εμπρός ή προς τα πίσω και τοποθετήστε το στον μηχανισμό στερέωσης του καροτσιού.

ΣΗΜΕΙΩΣΗ: Βεβαιωθείτε ότι το κάθισμα είναι σωστά ασφαλισμένο στο σκελετό του καροτσιού πριν από κάθε χρήση.

1.9. Πώς να αφαιρέσετε το κάθισμα από το καρότσι:

- Πατήστε τα κουμπιά και στις δύο πλευρές του καθίσματος και τραβήξτε προς τα πάνω, ώστε να το αφαιρέσετε από το σκελετό.

2.1. Ανοίξτε την τέντα μέχρι να ακούσετε τον ήχο “κλικ”, μετά κρατήστε τη λαβή και εφαρμόστε δύναμη εσωτερικά του πορτ μπεμπέ προς τα κάτω με το άλλο σας χέρι για να ανοίξει το πορτ μπεμπέ.

ΠΡΟΣΟΧΗ: Το πορτ μπεμπέ μπορεί **ΜΟΝΟ** να τοποθετηθεί με φορά προς τα πίσω! Το παιδί θα κοιτάει το γονέα.

Μην διπλώνετε ή ξεδιπλώνετε το πορτ μπεμπέ με ένα παιδί μέσα. Βεβαιωθείτε ότι το πορτ μπεμπέ είναι ασφαλισμένο στο σκελετό του καροτσιού πριν από κάθε χρήση.

2.2. Πως να ανοίξετε και να κλείσετε το πορτ μπεμπέ:

- Κρατήστε πατημένα τα κουμπιά στο κάτω μέρος του πορτ μπεμπέ και σύρτε τα μέχρι να ανοίξει, όπως δείχνει η εικόνα.

2.3. Πως να τοποθετήσετε το πορτ μπεμπέ στο καρότσι:

- Τοποθετήστε τους συνδέσμους του πορτ μπεμπέ στις υποδοχές του σκελετού, μέχρι να ακούσετε έναν ήχο “κλικ”.

2.4. Πως να αφαιρέσετε το πορτ μπεμπέ από το καρότσι:

- Πατήστε το κουμπί της χειρολαβής και ταυτόχρονα τραβήξτε προς τα πάνω, ώστε να αφαιρέσετε το πορτ μπεμπέ από τον σκελετό.

2.5. Πως να κλείσετε τη τέντα από το πορτ μπεμπέ:

- Πατήστε ταυτόχρονα τα κουμπιά και στις δυο πλευρές και, στη συνέχεια, πιέστε προς τα κάτω τη τέντα.

2.6. Επέκταση της τέντας:

- Ανοίξτε το φερμουάρ που βρίσκεται στη μέση της τέντας, πατήστε τα κουμπιά και στις δυο πλευρές, τραβήξτε το επάνω μέρος για να επεκτείνετε την τέντα.

2.7. Πρόσβαση στο παράθυρο εξαερισμού:

- Ανοίξτε το φερμουάρ, όπως δείχνει η εικόνα, ώστε να ανοίξετε το παράθυρο εξαερισμού.

3.1. Τοποθετήστε τους αντάπτορες στις υποδοχές του σκελετού του καροτσιού.

3.2. Στη συνέχεια, τοποθετήστε τους συνδέσμους του καθίσματος αυτοκινήτου με τους αντάπτορες. Όταν ακούσετε τον ήχο “κλικ” σημαίνει ότι το κάθισμα αυτοκινήτου έχει ασφαλίσει.

3.3. Για να αφαιρέσετε το κάθισμα αυτοκινήτου, πιέστε τα κουμπιά και στις δυο πλευρές και τραβήξτε προς τα επάνω. Αφαιρέστε και τους αντάπτορες.

Πως να ρυθμίσετε την πλάτη του καθίσματος:

4.1. Για να αλλάξετε τη θέση της πλάτης, τραβήξτε το μοχλό ρύθμισης (1) και ρυθμίστε την πλάτη στην επιθυμητή θέση.

4.2. Για να διπλώσετε το κάθισμα, πατήστε το κουμπί που βρίσκεται στο μοχλό ρύθμισης (1) και μετά σηκώστε το μοχλό του μηχανισμού ρύθμισης στις 90° (2). Σπρώξτε την πλάτη προς τα κάτω για να διπλώσετε το κάθισμα.

4.3. Πώς να ρυθμίσετε το ύψος της χειρολαβής:

- Πατήστε το κουμπί στη χειρολαβή (1), ενώ ταυτόχρονα προσαρμόζετε στην επιθυμητή θέση (2).

4.4. Πως να ρυθμίσετε το υποπόδιο:

- Πατήστε τα κουμπιά και στις δυο πλευρές ταυτόχρονα, ώστε να προσαρμόσετε στην επιθυμητή θέση.

Πώς να αφαιρέσετε και να χειριστείτε τη τέντα:

- Για να αφαιρέσετε τη τέντα, ανοίξτε το φερμουάρ που ενώνει τη τέντα με την πλάτη, πιέστε τα κουμπιά ασφάλισης στα πλάγια του καθίσματος και αφαιρέστε τη τέντα από το σκελετό.

4.5. Για να αλλάξετε τη θέση της τέντας, τραβήξτε το πάνω μέρος και προσαρμόστε το στην επιθυμητή θέση.

4.6. Για να επεκτείνεται τη τέντα, ανοίξτε το φερμουάρ που βρίσκεται στη μέση της τέντας.

- Για να έχετε πρόσβαση στο παράθυρο εξαερισμού, απλώς ανασηκώστε το κάλυμμα εξαερισμού.

4.7. Πως λειτουργούν τα φρένα:

- Πιέστε το πετάλι του φρένου με το πόδι σας, ώστε να κλειδώσουν οι πίσω ρόδες. Ανασηκώστε το πετάλι φρένου, ώστε να ξεκλειδώσετε τις πίσω ρόδες.

4.8. Πώς να κλειδώσετε την περιστροφή από τους μπροστινούς τροχούς:

- Περιστρέψτε το δακτύλιο που βρίσκεται πάνω από τους μπροστινούς τροχούς για να κλειδώσετε/ξεκλειδώσετε την περιστροφή των τροχών.

4.9. Πως να χρησιμοποιείτε τις ζώνες ασφαλείας:

- Για να κουμπώσετε το σύστημα ζώνης 5 σημείων, τοποθετήστε πρώτα το τμήμα (b) της πόρπης πάνω από το μέρος (a), ένας μαγνήτης θα κρατήσει και τα δύο μέρη στη θέση τους. Στη συνέχεια, τοποθετήστε το μέρος (c) πάνω από τα άλλα δύο, ένας μαγνήτης θα ασφαλίσει όλο το σύστημα 5 σημείων. Για να ανοίξετε τη ζώνη, πατήστε και τα δύο κουμπιά στην πόρπη και θα απελευθερωθεί αυτόματα. Ρυθμίστε το ύψος των ζωνών ώμου χρησιμοποιώντας τις τρύπες στην πλάτη, οι ιμάντες πρέπει να είναι στο ίδιο ύψος με τους ώμους του παιδιού. Ρυθμίστε το μήκος των ζωνών χρησιμοποιώντας το δακτύλιο ρύθμισης.

4.10. Πως να διπλώσετε το καρότσι (χωρίς το κάθισμα):

- Πατήστε τα κουμπιά και στις δύο πλευρές της χειρολαβής και ανασηκώστε τους πλαστικούς μοχλούς, μετά αφήστε το χέρι σας, το καρότσι θα διπλωθεί αυτόματα μέχρι να ασφαλίσει στη θέση του.

ΣΗΜΕΙΩΣΗ: Βεβαιωθείτε ότι το καλάθι αποθήκευσης είναι άδειο.

Πως να διπλώσετε το καρότσι (με το κάθισμα):

- Το καρότσι μπορεί να διπλωθεί με το κάθισμα στραμμένο και προς τις δύο πλευρές. Αρχικά, ξεκλειδώστε τους μπροστινούς τροχούς. Τοποθετήστε τη χειρολαβή στην χαμηλότερη θέση. Βεβαιωθείτε ότι το καλάθι αποθήκευσης είναι άδειο.

4.11. Εάν το κάθισμα είναι στραμμένο προς τα εμπρός, διπλώστε το κάθισμα προς τα εμπρός τραβώντας το μοχλό ανάκλιση θέσης (εικ.4.2), ανασηκώστε όλο το κάθισμα προς τα πίσω και το καρότσι θα διπλωθεί αυτόματα.

4.12. Εάν το κάθισμα είναι στραμμένο προς τα πίσω, διπλώστε το κάθισμα προς τα πίσω τραβώντας το μοχλό ανάκλιση θέσης (εικ.4.2), το καρότσι θα διπλωθεί αυτόματα.

Как да отворите количката:

1.1. Отворете закопчалката на ключалката (1) и дръпнете кормилото нагоре (2), докато чуετε щракване. Тогава количката е отворена (3).

ΠΡΕΔΥΠΡΕЖДЕНИЕ: Когато отваряте количката, уверете се, че всяко дете е на безопасно разстояние. Уверете се, че по време на тези операции подвижните части на количката не влизат в контакт с вашето дете.

Как да сглобите колелата:

1.2. Поставете модула на предното колело към количката и го заключете на място, докато чуετε щракване. Повторете от другата страна.

1.3. Поставете задното колело на количката и го заключете на място, докато чуετε щракване. Повторете от другата страна.

Как да сглобите седалката:

1.4. Първо натиснете пластмасовия лост за регулиране, за да отворите седалката.

ΠΡΕΔΥΠΡΕЖДЕНИЕ: Никога не сглобявайте или разглобявайте седалката с дете вътре в нея.

1.5. След това завъртете кръглите шарнири от двете страни на седалката, докато чуετε щракащ звук, като бутонът от двете страни е обърнат нагоре.

1.6. Издърпайте пластмасовите отвори за бронята от двете страни на седалката, докато чуете щракване, поставете бронята в пластмасовите отвори, докато чуете щракване. Уверете се, че бронята е добре закрепена.

1.7. Поставете конекторите на сенника в точките за закрепване на облегалката и приложете равномерен натиск, за да закрепите конекторите на място. След това затегнете ципа на сенника и облегалката.

1.8. Седалката в тази количка може да се сглобява с лице напред и назад. За да направите това, поставете седалката с лице напред или назад и я поставете в монтажния механизъм на ключалките на количката.

ЗАБЕЛЕЖКА: Уверете се, че седалката е правилно монтирана в рамката на количката.

Как да премахнете седалката от количката:

1.9. Натиснете бутоните от двете страни на седалката и я свалете от рамката.

2. ИНСТРУКЦИИ ЗА СГЛОБЯВАНЕ НА КОШАЛКА

2.1. Отворете сенника, докато чуете щракащ звук, след това задръжте дръжката и приложете сила надолу с другата си ръка, за да отворите кошчето, след което кошчето е фиксирано.

ПРЕДУПРЕЖДЕНИЕ: Кошарата може да гледа **САМО** назад!

Не сгъвайте и не разгъвайте кошчето с дете вътре. Уверете се, че кошчето е правилно сглобено в рамката на количката, преди да бутате количката.

2.2. Сгъване на кошчето:

- Задръжте бутоните под коша, за да го сгънете, както е показано на фигурата.

2.3. Как да фиксирате кошчето към рамката на количката:

- Поставете конекторите на кошчето в слотовете на рамката, докато чуете щракване.

2.4. Как да премахнете коша от рамката на количката:

- Натиснете бутона на дръжката и в същото време свалете кошчето от рамката.

2.5. Как да затворите сенника на кошчето:

- Натиснете бутоните от двете страни едновременно, след това натиснете надолу сенника.

2.6. Разширете сенника:

- Разкопчайте ципа в средната част, натиснете копчетата, хванете горната му част, за да разширите сенника.

2.7. Достъп до вентилационния прозорец:

- Затегнете ципа, както е показано на фигурата, за да отворите вентилационния прозорец.

- 3.1.** Поставете адаптерите в слотовете на рамката.
- 3.2.** След това поставете конекторите на столчето за кола в адаптерите. Когато чуе щракване, столчето за кола е правилно фиксирано.
- 3.3.** За да свалите столчето за кола, натиснете бутоните от двете страни и го свалете. Не забравяйте да премахнете адаптерите.

Как да регулирате облегалката на количката:

- 4.1.** За да промените позицията на облегалката, натиснете регулиращия лост (1) и регулирайте облегалката в желаната позиция.
- 4.2.** За да сгънете седалката, натиснете бутона, разположен на лоста за регулиране (1) и след това повдигнете лоста на механизма за регулиране на 90° (2). Натиснете облегалката надолу, за да сгънете седалката.

4.3. Как да регулирате височината на кормилото:

- Натиснете бутона на кормилото (1) и същевременно го нагласете в желаната позиция (2).

4.4. Как да регулирате поставката за крака:

- Натиснете бутоните от двете страни на поставката за крака едновременно, за да спуснете или повдигнете до желаната позиция.

Как да свалите и управлявате сенника на количката:

- За да премахнете сенника, разкопчайте сенника и облегалката, натиснете заключващия механизъм от двете страни на седалката и свалете сенника от рамката.

4.5. За да промените позицията на сенника, хванете горната му част и я нагласете в желаната позиция напред или назад.

4.6. За да увеличите допълнително сенника, разкопчайте ципа в средната част и разгънете сенника.

- За да имате достъп до вентилационния прозорец, просто повдигнете вентилационния капак.

4.7. Как да работите с ръчната спирачка:

- Натиснете педала на спирачката с крак, за да блокирате задните колела. Повдигнете педала на спирачката, за да отключите задните колела.

4.8. Как да заключите предните въртящи се колела:

- Завъртете пръстена, разположен над предните колела, за да заключите/отключите въртенето.

4.9. Как да използвате предпазния колан:

- За да закопчаете системата от 5-точкови предпазни колани, първо поставете частта (b) на катарамата върху частта (a), магнитът ще държи двете части на място. След това поставете частта (c) върху другите две, магнитът ще държи всички части на място. За да откопчаете колана, натиснете двата бутона на катарамата и той автоматично ще се освободи. Регулирайте височината на раменните колани с помощта на отворите на облегалката, презрамките трябва да са на същата височина като раменете на детето. Регулирайте дължината на коланите с помощта на регулиращия пръстен.

4.10. Как да сгънете рамката (без седалката):

- Натиснете бутоните от двете страни и повдигнете пластмасовите лостове, след това отпуснете ръката си, количката ще се сгъне автоматично, докато заключващият механизъм на количката се фиксира на място.

ЗАБЕЛЕЖКА: Уверете се, че кошницата за съхранение е празна.

Как да сгънете рамката (със седалката):

- Количката може да се сгъва със сглобена седалка, обърната към двете страни. Първо отключете предните колела. Поставете кормилото в долна позиция. Уверете се, че кошницата за съхранение е празна.

4.11. Ако седалката е обърната напред, сгънете седалката напред, като натиснете лоста за регулиране на облегалката (фиг.4.2), натиснете седалката назад и количката ще се сгъне автоматично.

4.12. Ако седалката е обърната назад, сгънете седалката назад, като натиснете лоста за регулиране на облегалката (фиг.4.2), количката ще се сгъне автоматично.

1. УПУТСТВО ЗА САСТАВЛЯНЕ КОЛИЦА

Како отворити колица:

1.1. Отворите затварач браве (1) и повуците управљач према горе (2) док не чујете звук клика. Тада су колица отворена (3).

УПОЗОРЕЊЕ: Када отварате колица, водите рачуна да свако дете буде на безбедној удаљености. Уверите се да током ових операција покретни делови колица не дођу у контакт са вашим дететом.

Како саставити точкове:

1.2. Поставете јединицу предњег точка на колица и закључајте је у положај док не чујете звук клика. Поновите на другој страни.

1.3. Поставете задњи точак на колица и закључајте га у положај док не чујете звук клика. Поновите на другој страни.

Како саставити јединицу седишта:

1.4. Прво притисните пластичну ручицу за подешавање да отворите седиште.

УПОЗОРЕЊЕ: Никада немојте састављати или растављати јединицу седишта са дететом у њој.

1.5. Затим ротирајте кружне зглобове са обе стране јединице седишта док не чујете звук клика, са дугметом са обе стране окренутим нагоре.

1.6. Повуците према горе пластичне отворе за браник са обе стране седишта док не чујете звук клика, уметните шипку браника у пластичне отворе док не чујете звук клика. Уверите се да је браник правилно причвршћен.

1.7. Уметните конекторе балдахина у тачке причвршћивања на наслону и равномерно притисните да бисте учврстили конекторе на месту. Затим закопчајте балдахин и наслон.

1.8. Седиште у овим колицима може се саставити окренуто напред и назад. Да бисте то урадили, поставите јединицу седишта према напред или назад и уметните је у механизам за монтажу брава колица.

НАПОМЕНА: Уверите се да је седиште правилно монтирано у оквиру колица.

Како уклонити јединицу седишта из колица:

1.9. Притисните дугмад са обе стране седишта и скините га са рама.

2.1. Отворите балдахин док не чујете звук клика, затим држите ручицу и другом руком примените силу према доле да бисте отворили креветац за ношење, а затим је фиксиран.

УПОЗОРЕЊЕ: Носиви кревет може **САМО** да буде окренут уназад!

Не преклапајте или расклапајте креветац са дететом унутра. Пре гурања колица проверите да ли је креветац правилно монтиран у оквиру колица.

2.2. Преклапање лежаја:

- Држите дугмад испод носилке да бисте је преклопили као што је приказано на слици.

2.3. Како причврстити креветац за ношење на оквир колица:

- Ставите конекторе носилке у отворе оквира док не чујете звук клика.

2.4. Како уклонити креветац из оквира колица:

- Притисните дугме на ручки и истовремено скините креветац са рама.

2.5. Како затворити надстрешницу носилке:

- Притисните дугме са обе стране истовремено, а затим гурните надстрешницу.

2.6. Проширите надстрешницу:

- Откопчајте рајсфершлус на средњем делу, притисните дугмад, држите његов горњи део да проширите балдахин.

2.7. Приступ вентилационом прозору:

- Закопчајте патентни затварач као што је приказано на слици да бисте отворили вентилациони прозор.

3.1. Ставите адаптере у прорезе оквира.

3.2. Затим ставите конекторе ауто седишта у адаптере. Када чујете звук клика, ауто седиште је правилно причвршћено.

3.3. Да бисте уклонили ауто седиште, притисните дугме са обе стране и скините га. Не заборавите да уклоните адаптере.

Како подесити наслон колица:

4.1. Да бисте променили положај наслона, притисните ручицу за подешавање (1) и подесите наслон у жељени положај.

4.2. Да бисте преклопили седиште, притисните дугме које се налази на ручици за подешавање (1) и након тога подигните ручицу механизма за подешавање на 90° (2). Гурните наслон надоле да бисте преклопили седиште.

4.3. Како подесити висину управљача:

- Притисните дугме на управљачу (1) и истовремено га подесите у жељени положај (2).

4.4. Како подесити ослонац за ноге:

- Притисните истовремено дугмад са обе стране ослонца за ноге да бисте спустили или подигли у жељени положај.

Како уклонити и управљати надстрешницом колица:

- Да бисте уклонили надстрешницу, откопчајте балдахин и наслон, притисните механизам за закључавање са обе стране јединице седишта и скините балдахин са рама.

4.5. Да бисте променили положај надстрешнице, држите њен горњи део и подесите је у жељени положај напред или назад.

4.6. За додатно увећање надстрешнице откопчајте рајсфершлус у средњем делу и расклопите надстрешницу.

- Да бисте имали приступ вентилационом прозору, само подигните поклопац за вентилацију.

4.7. Како управљати паркирном кочницом:

- Притисните педалу кочнице ногом да закључате задње точкове. Подигните педалу кочнице да бисте откључали задње точкове.

4.8. Како закључати предње окретне точкове:

- Окрените прстен који се налази изнад предњих точкова да бисте закључали/откључали ротацију.

4.9. Како користити сигурносни појас:

- Да бисте причврстили систем сигурносних појасева у 5 тачака, прво поставите (b) део копче преко (a) дела, магнет ће држати оба дела на месту. Затим поставите (c) део преко друга два, магнет ће држати све делове на месту. Да бисте откопчали појас, притисните оба дугмета на копчи и она ће се аутоматски отпустити. Подесите висину појасева за рамена користећи рупе на наслону, траке морају бити на истој висини као и рамена детета. Подесите дужину појасева помоћу прстена за подешавање.

4.10. Како склопити оквир (без седишта):

- Притисните дугмад са обе стране и подигните пластичне полуге, затим отпустите руку, колица ће се аутоматски склопити док механизам за закључавање колица не буде причвршћен на месту.

НАПОМЕНА: Уверите се да је корпа за складиштење празна.

Како склопити оквир (са седиштем):

- Колица се могу склопити са сједиштем састављеним окренутим на обе стране. Прво откључајте предње точкове. Ставите управљач у доњи положај. Уверите се да је корпа за складиштење празна.

4.11. Ако је седиште окренуто напред, преклопите седиште унапред притиском на ручицу за подешавање наслона (сл.4.2), гурните седиште уназад и колица ће се аутоматски преклопити.

4.12. Ако је седиште окренуто уназад, преклопите седиште уназад притиском на ручицу за подешавање наслона (сл.4.2), колица ће се аутоматски преклопити.

CLEANING

- Clean the fabric parts with a damp sponge and neutral detergent. Please refer to the product's care label.
- Routinely wipe clean plastic parts with a soft damp cloth.
- Always dry the metal parts to prevent the formation of rust if the stroller has come into contact with water.

MAINTENANCE

- Lubricate the moving parts only if necessary, with a light application of a silicone based lubricant.
- Routinely check the condition of the wheels and all moving parts. Keep them free from dust, dirt and sand.
- Do not fold or store the product when it is wet and **never store** it in wet conditions as it can lead to mold growth.

ΚΑΘΑΡΙΣΜΑ

- Καθαρίστε τα υφασμάτινα μέρη με ένα υγρό σφουγγάρι και ουδέτερο απορρυπαντικό. Ανατρέξτε στην ετικέτα του προϊόντος.
- Σκουπίστε τακτικά τα πλαστικά μέρη με ένα μαλακό υγρό πανί.
- Να στεγνώνετε πάντα τα μεταλλικά μέρη για να αποφύγετε το σχηματισμό σκουριάς εάν το καρότσι έχει έρθει σε επαφή με νερό.

ΣΥΝΤΗΡΗΣΗ

- Λιπάνετε τα κινούμενα μέρη μόνο εάν χρειάζεται, με ελαφριά εφαρμογή λιπαντικού με βάση τη σιλικόνη.
- Ελέγχετε τακτικά την κατάσταση των τροχών και όλων των κινούμενων μερών. Διατηρήστε τα απαλλαγμένα από σκόνη, βρωμιά και άμμο.
- Μην διπλώνετε ή αποθηκεύετε το προϊόν όταν είναι βρεγμένο και **ποτέ μην το αποθηκεύετε** σε υγρές συνθήκες, καθώς μπορεί να οδηγήσει σε ανάπτυξη μούχλας.

ПОЧИСТВАНЕ

- Почистете текстилните части с влажна гъба и неутрален препарат. Моля, вижте етикета за грижа за продукта.
- Редовно почиствайте пластмасовите части с мека влажна кърпа.
- Винаги изсушавайте металните части, за да предотвратите образуването на ръжда, ако количката е влязла в контакт с вода.

ПОДДРЪЖКА

- Смазвайте движещите се части само ако е необходимо, с леко нанасяне на лубрикант на силиконова основа.
- Редовно проверявайте състоянието на колелата и всички движещи се части. Пазете ги от прах, мръсотия и пясък.
- Не съгвайте и не съхранявайте продукта, когато е мокър и никога не го съхранявайте на мокри условия, тъй като това може да доведе до образуване на мухъл.

ЧИШЋЕЊЕ

- Очистите делове тканине влажним сунђером и неутралним детерџентом. Молимо погледајте етикету за негу производа.
- Рутински обришите чисте пластичне делове меком влажном крпом.
- Увек осушите металне делове како бисте спречили стварање рђе ако су колича дошла у контакт са водом.

ОДРЖАВАЊЕ

- Подмажите покретне делове само ако је потребно, уз лагану наношење мазива на бази силикона.
- Редовно проверавајте стање точкова и свих покретних делова. Чувајте их од прашине, прљавштине и песка.
- Не преклапајте или складиштите производ када је мокар и никада га не чувајте у влажним условима јер то може довести до раста буђи.



Thank you for choosing Bebe Stars products

Ευχαριστούμε για την προτίμηση σας
στα προϊόντα Bebe Stars



Complete your set:

Discover tailored accessories for your product.
Scan here to see the full list of accessories or ask your retail shop .

Ολοκληρώστε το σετ σας:

Ανακαλύψτε προσαρμοσμένα αξεσουάρ για το προϊόν σας.
Σαρώστε εδώ για να δείτε την πλήρη λίστα αξεσουάρ ή ρωτήστε το κατάστημα.

SCAN ME



FOLLOW US

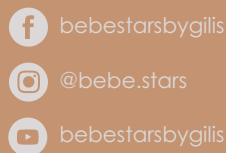

ADDRESS

G. Gkilis & SIA OE
2nd Km N. Moudania-Sithonia Str.
PO: 63200 N. Moudania Greece
T.: +3023730-23585
www.bebestars.gr